



Φλώρινα, 02 Σεπτεμβρίου 2013  
ΑΡ.ΠΡΩΤ. 34196

**ΕΛΛΗΝΙΚΗ ΔΗΜΟΚΡΑΤΙΑ**  
**ΝΟΜΟΣ ΦΛΩΡΙΝΑΣ**  
**ΔΗΜΟΣ ΦΛΩΡΙΝΑ**  
**Δ/ΝΣΗ :ΟΙΚΟΝΟΜΙΚΩΝ ΥΠΗΡΕΣΙΩΝ**  
**ΤΜΗΜΑ:ΠΡΟΫΠΟΛΟΓΙΣΜΟΥ-ΛΟΓΙΣΤΗΡΙΟΥ**  
**ΠΡΟΜΗΘΕΙΩΝ**

Ταχ. Δ/ση           Εργατικές Κατοικίες IV Φλώρινα  
                          Συν. Αγ. Μηνά  
Ταχ. Κώδικας       53100  
Πληροφορίες     Δημήτριος Κρουσοράτης, Μαρία Κώτσιου  
Τηλέφωνο           2385044468-78  
Fax                   2385044287  
e-mail                Oikonomiko5@cityoflorina.gr,

**Δ Ι Α Κ Η Ρ Υ Ξ Η**

Πρόχειρου δημόσιου διαγωνισμού για την «**Προμήθεια και τοποθέτηση εξοπλισμού οργάνων skatepark**» προϋπολογισμού **30.000,00 € με ΦΠΑ**, με κριτήριο κατακύρωσης τη χαμηλότερη τιμή.

**ΑΠΟΦΑΣΗ 998/2013**

**Ο Δήμαρχος Φλώρινας**

Έχοντας υπόψη:

**A.** Τις διατάξεις:

- 1.** του **N. 2286/95** «Προμήθειες του Δημοσίου Τομέα και Ρυθμίσεις συναφών θεμάτων» (Φ.Ε.Κ. τ.Α 19/1995).
- 2.** της απόφασης του Υπ. Εσωτερικών **11389/93** «Ενιαίος κανονισμός προμηθειών οργανισμών Τοπικής Αυτοδιοίκησης». (Φ.Ε.Κ. τ. Β 185/1993)
- 3.** του **N.3463/2006** «Δημοτικός και Κοινοτικός Κώδικας» (ΦΕΚ τ. Α' 114/2006) και ιδιαίτερα του άρθρου 158 και του άρθρου 209.
- 4.** του **N.3852/2010** «Νέα Αρχιτεκτονική της Αυτοδιοίκησης και της Αποκεντρωμένης Διοίκησης - Πρόγραμμα Καλλικράτης» (ΦΕΚ τ. Α 87/2010) και ιδιαίτερα του άρθρου 278.

**5.** Την αριθμ. **Π1/3305/2010** απόφαση Υπ. Οικονομίας, Ανταγωνιστικότητας & Ναυτιλίας (Φ.Ε.Κ. 1789/12.11.2010).

**Β.** Τις αποφάσεις:

**1.** την υπ' αριθμ **282/2013** απόφαση του Δημοτικού Συμβουλίου περί διενέργειας της προμήθειας

**2.** τις υπ' αριθ. **9/2013 & 137/2013** αποφάσεις της Οικονομικής Επιτροπής με τις οποίες διαθέτει πίστωση ποσού 30.000,00 σε βάρος του Κ.Α. 15-7322.201.

**3.** την υπ' αριθ. **171/2013** απόφαση της Οικονομικής Επιτροπής με την οποία εγκρίθηκαν οι τεχνικές προδιαγραφές και καθορίστηκαν οι όροι του διαγωνισμού.

**Γ.** την από 26/06/2013 τεχνική έκθεση, όπως αυτή συντάχθηκε από την αρμόδια υπηρεσία του Δήμου.

**Δ.** την ανάγκη του Δήμου για τα υπό προμήθεια είδη.

### ΠΡΟΚΗΡΥΣΣΟΥΜΕ

Πρόχειρο δημόσιο διαγωνισμό, με κριτήριο κατακύρωσης τη χαμηλότερη τιμή, για την προμήθεια των αγαθών του παρακάτω πίνακα:

α/	ΠΕΡΙΓΡΑΦΗ ΕΙΔΟΥΣ	ΠΟΣ	ΣΥΝΟΛΙΚΗ ΔΑΠΑΝΗ
<b>1</b>	<b>1,1M Piano</b>	1	7.550,00
<b>2</b>	<b>Funbox Combination</b> <ul style="list-style-type: none"> <li>• Handrailbox</li> <li>• Funbox 0,4 m (flat – flat)</li> <li>• Ledge</li> </ul>	1	9.280,11
<b>3</b>	<b>1,1M Quarterpipe</b>	1	6.850,00
<b>4</b>	<b>Kinked grindrail</b>	1	710,134
Αξία ενδεικτικού προϋπολογισμού χωρίς ΦΠΑ::			<b>24.390,244€</b>
Φ.Π.Α. 23%:			<b>5.609,756€</b>
Αξία ενδεικτικού προϋπολογισμού με ΦΠΑ:			<b>30.000,00 €</b>

Η δαπάνη περιλαμβάνεται στον προϋπολογισμού του Δήμου Φλώρινας οικονομικού έτους 2013 και θα βαρύνει τον **ΚΑ 15-7322.201** με χρηματοδότηση ΣΑΤΑ ΠΟΕ.

## **Α. ΓΕΝΙΚΟΙ ΟΡΟΙ ΔΙΕΝΕΡΓΕΙΑΣ ΤΟΥ ΔΙΑΓΩΝΙΣΜΟΥ**

### **1. Τεχνικές προδιαγραφές & Ενδεικτικός προϋπολογισμός.**

Οι τεχνικές προδιαγραφές και ο ενδεικτικός προϋπολογισμός των υλικών της προμήθειας περιλαμβάνονται στο **ΠΑΡΑΡΤΗΜΑ Α** που αποτελεί αναπόσπαστο μέρος της διακήρυξης αυτής.

### **2. Τόπος και χρόνος Διενέργειας του διαγωνισμού**

Ο διαγωνισμός θα λάβει χώρα στο **Συν. Αγίου Μηνά 4<sup>ες</sup> εργατικές κατοικίες Φλώρινα στις 12/09/2013 ημέρα Πέμπτη και ώρα 11:00 πμ.** Μετά την παραπάνω ημερομηνία και ώρα λήγει η προθεσμία παραλαβής των προσφορών και όσες προσφορές κατατίθενται θα επιστρέφονται ως εκπρόθεσμες.

Μετά τη λήξη της προθεσμίας παραλαβής θα αρχίσει η διαδικασία της αποσφράγισης η οποία θα γίνει δημόσια από την Επιτροπή Διεξαγωγής του διαγωνισμού, του άρθρου 46 του Ε.Κ.Π.Ο.Τ.Α., η οποία συγκροτήθηκε με την αριθ. 18/2013 απόφαση της Οικονομικής Επιτροπής.

### **3. Δικαιούμενοι συμμετοχής – Δικαιολογητικά**

1) Στο διαγωνισμό μπορούν να συμμετάσχουν:

- α) φυσικά πρόσωπα,
- β) νομικά πρόσωπα
- γ) ενώσεις προμηθευτών (εάν πληρούν τις προϋποθέσεις του άρθρου 8 ΕΚΠΟΤΑ)
- δ) συνεταιρισμοί

2) Οι δικαιούμενοι συμμετοχής πρέπει να υποβάλλουν μαζί με τη προσφορά τους τα εξής δικαιολογητικά:

#### **α) Οι Έλληνες πολίτες:**

1. Εγγυητική επιστολή συμμετοχής στον διαγωνισμό.
2. Απόσπασμα ποινικού μητρώου, από το οποίο να προκύπτει ότι δεν έχουν καταδικασθεί για αδίκημα σχετικό με την άσκηση της επαγγελματικής τους

δραστηριότητας, που θα έχει εκδοθεί το πολύ (3) τρεις μήνες από την ημερομηνία διεξαγωγής του διαγωνισμού.

3. Πιστοποιητικό αρμόδιας δικαστικής ή διοικητικής αρχής από το οποίο να προκύπτει ότι δεν τελούν υπό πτώχευση, εκκαθάριση, αναγκαστική διαχείριση, πτωχευτικό συμβιβασμό, ή άλλη ανάλογη κατάσταση και επίσης ότι δεν τελούν υπό διαδικασία κήρυξης σε πτώχευση ή έκδοσης απόφασης αναγκαστικής εκκαθάρισης ή αναγκαστικής διαχείρισης ή πτωχευτικού συμβιβασμού ή υπό άλλη ανάλογη διαδικασία, που θα έχει εκδοθεί το πολύ (3) τρεις μήνες από την ημερομηνία διεξαγωγής του διαγωνισμού.

4. Πιστοποιητικό που εκδίδεται από αρμόδια κατά περίπτωση αρχή, από το οποίο να προκύπτει ότι είναι ενήμεροι ως προς τις υποχρεώσεις τους που αφορούν τις εισφορές κοινωνικής ασφάλισης και ως προς τις φορολογικές υποχρεώσεις τους κατά την ημερομηνία διενέργειας του διαγωνισμού.

5. Πιστοποιητικό του οικείου Επιμελητηρίου, με το οποίο θα πιστοποιείται η εγγραφή τους σ' αυτό και το ειδικό επάγγελμά τους ή βεβαίωση άσκησης επαγγέλματος από αρμόδια δημόσια αρχή, που θα έχουν εκδοθεί το πολύ έξι (6) μήνες πριν από την ημερομηνία διενέργειας του διαγωνισμού.

### **β) Οι αλλοδαποί:**

1. Εγγυητική επιστολής συμμετοχής στον διαγωνισμό.

2. Απόσπασμα ποινικού μητρώου ή ισοδύναμου εγγράφου αρμόδιας διοικητικής ή δικαστικής αρχής της χώρας εγκατάστασής τους, έκδοσης τουλάχιστον του τελευταίου τριμήνου, από το οποίο να προκύπτει ότι δεν έχουν καταδικασθεί για αδίκημα σχετικό με την άσκηση της επαγγελματικής τους δραστηριότητας.

3. Πιστοποιητικό της κατά περίπτωση αρμόδιας δικαστικής ή διοικητικής αρχής της χώρας εγκατάστασής τους, από το οποίο να προκύπτει ότι δεν συντρέχουν οι ανωτέρω περιπτώσεις (3) και (4) .

4. Πιστοποιητικό της αρμόδιας αρχής της χώρας εγκατάστασής τους, περί εγγραφής τους στα μητρώα του οικείου επιμελητηρίου ή σε ισοδύναμους επαγγελματικούς καταλόγους.

**γ) Τα νομικά πρόσωπα (ημεδαπά ή αλλοδαπά):**

Όλα τα παραπάνω δικαιολογητικά **(α)** και **(β)** εκτός του αποσπάσματος ποινικού μητρώου ή του ισοδύναμου προς τούτο εγγράφου.

**δ) Οι συνεταιρισμοί:**

1. Εγγυητική επιστολή συμμετοχής στο διαγωνισμό.
2. Βεβαίωση εποπτεύουσας αρχής ότι ο συνεταιρισμός λειτουργεί νόμιμα.
3. Πιστοποιητικό αρμόδιας δικαστικής ή διοικητικής αρχής από το οποίο να προκύπτει ότι δεν συντρέχουν οι ανωτέρω περιπτώσεις (3) και (4) του **(α)**.

**ε) Οι ενώσεις προμηθευτών που υποβάλλουν κοινή προσφορά:**

1. Όλα τα παραπάνω κατά περίπτωση δικαιολογητικά, για κάθε προμηθευτή που συμμετέχει στην ένωση.

Τα παραπάνω δικαιολογητικά εκτός από την εγγύηση συμμετοχής, μπορεί να μην υποβάλλονται μαζί με την προσφορά, εφόσον έχουν κατατεθεί στην υπηρεσία που διενεργεί την προμήθεια και δεν έχει λήξει η ισχύς τους, θα γίνεται δε ρητή μνεία στην προσφορά σχετικά με αυτό.

**Εφόσον οι προμηθευτές συμμετέχουν στους διαγωνισμούς με εκπροσώπους τους υποβάλλουν, μαζί με την προσφορά, βεβαίωση εκπροσώπησης.**

Εάν σε κάποια ώρα δεν εκδίδονται τα παραπάνω πιστοποιητικά ή έγγραφα, ή δεν καλύπτουν όλες τις παραπάνω περιπτώσεις, μπορούν να αντικατασταθούν από ένορκη δήλωση του προμηθευτή που γίνεται ενώπιον δικαστικής ή διοικητικής αρχής ή συμβολαιογράφου. Για τους προμηθευτές που στη χώρα τους δεν προβλέπεται από τον νόμο ένορκη δήλωση, αυτή μπορεί να αντικατασταθεί με υπεύθυνη δήλωση, βεβαιουμένου του γνήσιου της υπογραφής του δηλούντος από αρμόδια δικαστική ή διοικητική αρχή ή συμβολαιογράφο.

**Κάθε φυσικό ή νομικό πρόσωπο ή ένωση προμηθευτών ή συνεταιρισμός οφείλει εκτός από τα πιο πάνω κατά περίπτωση δικαιολογητικά να καταθέσει και τις ακόλουθες δηλώσεις του άρθρου 8 του Ν. 1599/86 :**

- 1) Ότι δεν έχουν κριθεί ένοχοι σοβαρού επαγγελματικού παραπτώματος και ότι δεν λειτουργούν υπό καθεστώς νομικών περιορισμών και ότι δεν έχει αποκλειστεί η συμμετοχή τους από διαγωνισμούς του δημοσίου ή των Ο.Τ.Α..
  - 2) Ότι δεν έχει αποκλειστεί από διαγωνισμούς του Ελληνικού Δημοσίου και διαγωνισμούς του Δημοσίου στις υπόλοιπες χώρες της Ευρωπαϊκής Ένωσης ή σε τρίτες χώρες.
  - 3) Ότι παραιτείται από κάθε δικαίωμα αποζημίωσης σε περίπτωση απόφασης του Δήμου Φλώρινας για αναβολή ή ακύρωση του διαγωνισμού, για λόγους δημοσίου συμφέροντος.
  - 4) Έλαβαν πλήρη γνώση των όρων της παρούσης και των τεχνικών προδιαγραφών και αποδέχονται αυτούς, πλήρως και χωρίς καμία επιφύλαξη.
- Επιπροσθέτως , θ' αναφέρεται αριθμός τηλεφώνου, τηλεομοιοτύπου (FAX), email και οποιοδήποτε άλλο πρόσφορο μέσω επικοινωνίας, στο οποίο θα αποστέλλονται για γνωστοποίηση τα σχετικά, με την εξέλιξη του διαγωνισμού, έγγραφα και αποφάσεις.

## **Β) ΥΠΟΧΡΕΩΣΕΙΣ ΣΧΕΤΙΚΑ ΜΕ ΤΗ ΣΥΝΤΑΞΗ ΚΑΙ ΤΗΝ ΥΠΟΒΟΛΗ ΤΩΝ ΠΡΟΣΦΟΡΩΝ**

### **1. Προέλευση των προσφερόμενων αγαθών**

- 1) Οι συμμετέχοντες στο διαγωνισμό υποχρεούνται να αναφέρουν στις προσφορές τους, την χώρα προέλευσης και κατασκευής των υλικών που προσφέρουν. Τα παραπάνω δεν εφαρμόζονται προκειμένου για προϊόντα κοινοτικής προέλευσης.
- 2) Ο προσφέρων πρέπει να δηλώνει στην προσφορά του το εργοστάσιο, στο οποίο θα κατασκευάσει τα προσφερόμενα υλικά καθώς και τον τόπο εγκατάστασής του.
- 3) Κατά τα λοιπά ισχύουν οι διατάξεις του άρθρου 18 ΕΚΠΟΤΑ

### **2. Τρόπος Σύνταξης των Προσφορών**

Οι προσφορές και όλα τα έγγραφα που απαιτούνται για την διενέργεια του διαγωνισμού και τη συμμετοχή σ' αυτόν συντάσσονται στην ελληνική γλώσσα και θα είναι πλήρεις και σαφείς σε όλα τα σημεία. Οποιαδήποτε ασάφεια θα ερμηνεύεται σε βάρος του προσφέροντος.

- 1) Με ποινή να μην γίνουν αποδεκτές οι προσφορές υποβάλλονται, μέσα σε φάκελο καλά σφραγισμένο, ο οποίος θα φέρει τις εξής ενδείξεις:

- α. Η λέξη ΠΡΟΣΦΟΡΑ με κεφαλαία γράμματα.
- β. Ο πλήρης τίτλος της αρμόδιας υπηρεσίας που διενεργεί την προμήθεια.
- γ. Ο αριθμός της διακήρυξης
- δ. Ο τίτλος της προμήθειας
- ε. Η ημερομηνία διενέργειας του διαγωνισμού
- στ. Τα στοιχεία του αποστολέα

Προσφορές που υποβάλλονται ανοικτές, δεν γίνονται αποδεκτές

Τα δικαιολογητικά θα πρέπει να δοθούν σε δύο σειρές, η πρώτη θα αποτελείται από πρωτότυπα ή επικυρωμένα αντίγραφα από αρμόδια αρχή και η δεύτερη από φωτοαντίγραφα.

2) στον κυρίως φάκελο προσφοράς πρέπει να είναι τοποθετημένα: α) όλα τα ζητούμενα δικαιολογητικά, β) η εγγύηση συμμετοχής, γ) τα τεχνικά στοιχεία της προσφοράς.

Τα οικονομικά στοιχεία της προσφοράς τοποθετούνται σε χωριστό σφραγισμένο φάκελο, μέσα στον κυρίως φάκελο, με την ένδειξη "ΟΙΚΟΝΟΜΙΚΗ ΠΡΟΣΦΟΡΑ".

3) Ο φάκελος της οικονομικής προσφοράς πρέπει να φέρει τις ενδείξεις του κυρίως φακέλου.

4) Σε περίπτωση που τα τεχνικά στοιχεία της προσφοράς δεν είναι δυνατόν λόγω μεγάλου όγκου να τοποθετηθούν στον κυρίως φάκελο, τότε αυτά συσκευάζονται ιδιαίτερα και ακολουθούν τον κυρίως φάκελο με την ένδειξη «ΠΑΡΑΡΤΗΜΑ ΠΡΟΣΦΟΡΑΣ» και τις λοιπές ενδείξεις του κυρίως φακέλου.

5) Οι προσφορές δεν πρέπει να έχουν ξέσματα, σβησίματα, προσθήκες, διορθώσεις. Εάν υπάρχει στην προσφορά οποιαδήποτε διόρθωση, αυτή πρέπει να είναι καθαρογραμμένη.

6) Οι προσφορές υπογράφονται από τους ίδιους τους διαγωνιζόμενους ή τους νόμιμους εκπροσώπους τους.

Η προσφορά της ένωσης προμηθευτών υπογράφεται υποχρεωτικά είτε από όλα τα μέλη της ένωσης είτε από εκπρόσωπο διορισμένο με συμβολαιογραφικό πληρεξούσιο.

7) Προσφορές που αφορούν μέρος μόνο των ζητούμενων υλικών δε γίνονται δεκτές.

### **3. Αποκλίσεις από τους όρους της διακήρυξης – Διευκρινήσεις**

1) Ο προσφέρων θεωρείται ότι αποδέχεται πλήρως και ανεπιφυλάκτως όλους τους όρους της διακήρυξης, εκτός εάν κατά περίπτωση στην προσφορά του ρητά αναφέρει τα σημεία εκείνα τα οποία τυχόν δεν αποδέχεται. Στην περίπτωση αυτή πρέπει ο προσφέρων να αναφέρει στην προσφορά του τους όρους της προσφοράς που είναι διαφορετικοί από τους όρους της διακήρυξης, προκειμένου να αξιολογηθούν.

2) Μετά την κατάθεση της προσφοράς δεν γίνεται αποδεκτή αλλά απορρίπτεται ως απαράδεκτη κάθε διευκρίνηση, τροποποίηση ή απόκρουση όρου της διακήρυξης ή της προσφοράς.

3) Διευκρινίσεις δίνονται από τον προσφεύγοντα μόνο όταν ζητούνται από την επιτροπή διαγωνισμού, είτε ενώπιόν της, είτε ύστερα από έγγραφο της υπηρεσίας. Από τις διευκρινίσεις που δίνονται σύμφωνα με τα παραπάνω, λαμβάνονται υπόψη μόνο εκείνες που αναφέρονται στα σημεία που ζητήθηκαν.

### **4. Εναλλακτικές Προσφορές - Αντιπροσφορές**

Εναλλακτικές προσφορές δε γίνονται δεκτές και σε περίπτωση που υποβληθούν δε λαμβάνονται υπόψη. Εάν οι κύριες και οι εναλλακτικές προσφορές ή λύσεις δεν κατονομάζονται ρητά από τους προμηθευτές, δε λαμβάνεται υπόψη καμία από αυτές.

Δεν γίνονται δεκτές αντιπροσφορές και σε περίπτωση υποβολής τους απορρίπτονται, ως απαράδεκτες.

### **5. Τιμή προσφοράς**

1) Με την προσφορά η τιμή των προς προμήθεια ειδών δίνεται επί συνόλου, όπως καθορίζεται στην διακήρυξη. Στην τιμή περιλαμβάνονται οι τυχόν υπέρ τρίτων κρατήσεις ως και κάθε άλλη επιβάρυνση, συμπεριλαμβανομένου του Φ.Π.Α., για παράδοση και τοποθέτηση των ειδών στο Δήμο όπως προβλέπεται στην παρούσα διακήρυξη. Η προσφερόμενη τιμή θα είναι σε **ευρώ** αριθμητικώς και ολογράφως για το σύνολο των προς προμήθεια ειδών.



- 2) Προσφορά που θέτει όρο αναπροσαρμογής απορρίπτεται ως απαράδεκτη.
- 3) Εφόσον από την προσφορά δεν προκύπτει με σαφήνεια η προσφερόμενη τιμή, για ολόκληρη την ποσότητα ανά είδος που προκηρύχθηκε, η προσφορά απορρίπτεται ως απαράδεκτη, με απόφαση της οικονομικής επιτροπής ύστερα από γνωμοδότηση του αρμόδιου για την αξιολόγηση των προσφορών οργάνου.
- 4) Σε περίπτωση που ο διαγωνισμός αφορά περισσότερα είδη η τιμή θα δίνεται υποχρεωτικά για τη μονάδα κάθε είδους χωριστά.
- 5) Σε περίπτωση που το προσφερόμενο είδος συγκροτείται από περισσότερα του ενός μέρη που υπόκεινται σε διαφορετικό ποσοστό Φ.Π.Α. θα δίδεται υποχρεωτικά τιμή χωριστά για κάθε μέρος απ' αυτά.
- 6) Η σύγκριση των προσφορών θα γίνεται στην συνολική τιμή του προσφερόμενου είδους και όχι στις τιμές των μερών.
- 7) Η υπηρεσία διατηρεί το δικαίωμα να ζητήσει από τους συμμετέχοντες στοιχεία απαραίτητα για την τεκμηρίωση των προσφερόμενων τιμών, οι δε προμηθευτές υποχρεούνται να παρέχουν αυτά.

## **6. Υποβολή προσφορών**

- 1) Οι προσφορές μπορεί να αποστέλλονται ταχυδρομικά στη διεύθυνση:

ΔΗΜΟΣ: Φλώρινας

ΓΡΑΦΕΙΟ: Πρωτοκόλλου

ΟΔΟΣ: Μελ. Αλέξανδρου 97

Τ.Κ: 53100

- 2) Σε περίπτωση που αποστέλλονται ταχυδρομικά, η προθεσμία λήγει την προηγούμενη της ημερομηνίας διενέργειας του διαγωνισμού, δηλαδή οι προσφορές πρέπει να αποσταλούν μέχρι την **11/09/2013** και 14:00 ώρα.

- 3) Οι προσφορές μπορεί να κατατίθενται απ' ευθείας στις 4<sup>ες</sup> εργατικές κατοικίες Συν. Αγίου Μηνά Φλώρινα, κατά την ημερομηνία διενέργειας του διαγωνισμού στην επιτροπή διενέργειας διαγωνισμού μέχρι την 11:00 ώρα.

- 4) Οι εκπρόθεσμες προσφορές επιστρέφονται χωρίς να αποσφραγισθούν.

## **7. Εγγυήσεις**

Οι εγγυήσεις εκδίδονται από τα πιστωτικά ιδρύματα ή άλλα νομικά πρόσωπα που λειτουργούν νόμιμα στα κράτη – μέλη της Ευρωπαϊκής Ένωσης και έχουν

σύμφωνα με τα ισχύοντα το δικαίωμα αυτό. Τα αντίστοιχα έγγραφα των εγγυήσεων αν δεν είναι διατυπωμένα στην Ελληνική θα συνοδεύονται από επίσημη μετάφραση.

### **1) Εγγυήσεις συμμετοχής.**

Κάθε προσφορά συνοδεύεται υποχρεωτικά από εγγύηση συμμετοχής υπέρ του συμμετέχοντος για ποσό που θα καλύπτει το **5%** της συνολικής προϋπολογισθείσης δαπάνης ήτοι **1.500,00€**.

Η εγγύηση πρέπει να ισχύει τουλάχιστον επί ένα (1) μήνα μετά την λήξη του χρόνου προσφοράς που ορίζεται στη διακήρυξη και έως **13/12/2013**. Εγγύηση που αναφέρει χρόνο ισχύος μικρότερο απορρίπτεται ως απαράδεκτη.

Η εγγύηση συμμετοχής που αφορά τον προμηθευτή στον οποίο κατακυρώθηκε ή ανατέθηκε η προμήθεια, επιστρέφεται μετά την κατάθεση της προβλεπόμενης εγγύησης καλής εκτέλεσης, ύστερα από την υπογραφή της σύμβασης. Οι εγγυήσεις των υπολοίπων προμηθευτών που έλαβαν μέρος στον διαγωνισμό επιστρέφονται ύστερα από την ανακοίνωση της κατακύρωσης ή της ανάθεσης.

Οι εγγυήσεις συμμετοχής πρέπει να είναι σύμφωνες με το συνημμένο υπόδειγμα ΠΑΡΑΡΤΗΜΑ Β.

### **2) Εγγυήσεις καλής εκτέλεσης.**

Για την καλή εκτέλεση των όρων της σύμβασης, οι προμηθευτές είναι υποχρεωμένοι να καταθέτουν εγγυητική επιστολή που να καλύπτει το 10% της συνολικής συμβατικής αξίας των ειδών, χωρίς Φ.Π.Α.

Η εγγύηση κατατίθεται προ ή κατά την υπογραφή της σύμβασης.

Η εγγύηση καλής εκτέλεσης επιστρέφεται μετά την οριστική ποσοτική και ποιοτική παραλαβή των ειδών και ύστερα από την εκκαθάριση των τυχόν απαιτήσεων από τους δύο συμβαλλόμενους.

Οι εγγυήσεις συμμετοχής και καλής εκτέλεσης πρέπει να προβλέπουν ότι σε περίπτωση κατάρτησης των το οφειλόμενο ποσό ισχύει. Σε πάγιο τέλος χαρτοσήμου υπόκειται και το τυχόν οφειλόμενο ποσό λόγω επιβολής προστίμου.

Οι υπέρ τρίτων κρατήσεις πλην της κράτησης 0,25% υπέρ του Δημοσίου, υπόκεινται στο εκάστοτε ισχύον αναλογικό τέλος χαρτοσήμου και στην επ' αυτού εισφορά υπέρ Ο.Γ.Α.

Κατά τα λοιπά ισχύουν τα αναφερόμενα στο άρθρο 26 του ΕΚΠΟΤΑ.

### **8. Χρόνος ισχύος των προσφορών**

Οι προσφορές των υποψηφίων στο διαγωνισμό ισχύουν και δεσμεύουν τους διαγωνιζόμενους για δύο (2) μήνες από την επόμενη της διενέργειας του διαγωνισμού δηλαδή μέχρι και την **13/11/ 2013**.

Προσφορά που ορίζει χρόνο ισχύος μικρότερο του προβλεπόμενου από την διακήρυξη απορρίπτεται ως απαράδεκτη.

Η ισχύς των προσφορών των υποψηφίων στο διαγωνισμό μπορεί να παρατείνεται εφόσον ζητηθεί από την υπηρεσία, πριν από την λήξη της κατ' ανώτατο όριο για χρονικό διάστημα ίσο με το προβλεπόμενο από την διακήρυξη.

Ο ανάδοχος υπέρ του οποίου θα κατακυρωθεί η προμήθεια αποδέχεται με την υπογραφή της σύμβασης την παράταση της διάρκειας ισχύος της προσφοράς του για όσο διαρκεί η ισχύς της σύμβασης αυτής.

## **Γ. ΔΙΑΔΙΚΑΣΙΑ ΔΙΕΝΕΡΓΕΙΑΣ ΔΙΑΓΩΝΙΣΜΟΥ**

### **1. Αποσφράγιση προσφορών**

1) Η παραλαβή και αποσφράγιση των προσφορών γίνεται δημόσια ενώπιον της Επιτροπής διενέργειας του διαγωνισμού.

2) Η Επιτροπή προβαίνει στην έναρξη της διαδικασίας αποσφράγισης των προσφορών την ημερομηνία και ώρα που ορίζεται από τη διακήρυξη. Η αποσφράγιση γίνεται με την παρακάτω διαδικασία:

Αποσφραγίζεται μόνο ο κυρίως φάκελος, μονογράφονται δε και σφραγίζονται από την Επιτροπή όλα τα δικαιολογητικά κατά φύλλο. Ο φάκελος της οικονομικής προσφοράς δεν αποσφραγίζεται, αλλά μονογράφεται και σφραγίζεται από την Επιτροπή στην κατοχή της οποίας και παραμένει.

Ο φάκελος της οικονομικής προσφοράς θα αποσφραγισθεί, μετά την ολοκλήρωση της αξιολόγησης των λοιπών στοιχείων σε ημερομηνία και ώρα που θα αποφασίσει η επιτροπή διενέργειας του διαγωνισμού.

Οι φάκελοι των οικονομικών προσφορών, για όσες προσφορές δεν κρίθηκαν – κατά την αξιολόγηση των λοιπών στοιχείων – αποδεκτές, δεν αποσφραγίζονται, αλλά επιστρέφονται.

Όσοι παρευρίσκονται στη διαδικασία αποσφράγισης των προσφορών λαμβάνουν γνώση των συμμετασχόντων στο διαγωνισμό καθώς και των τιμών που προσφέρθηκαν. Συντάσσεται και υπογράφεται πρακτικό στο οποίο καταχωρούνται οι συμμετέχοντες καθώς και τα δικαιολογητικά που υπέβαλαν.

### **2. Αξιολόγηση προσφορών**

1) Για την τελική επιλογή του προμηθευτή, θα ληφθούν υπόψη:

α) η συμφωνία της προσφοράς προς τους όρους και τις

τεχνικές προδιαγραφές της διακήρυξης,

β) ο ανταγωνισμός που αναπτύχθηκε,

γ) η τιμή της προσφοράς.

2) Η κατακύρωση γίνεται στον προμηθευτή που προσφέρει τη χαμηλότερη τιμή, εφόσον η προσφορά του κρίνεται αποδεκτή με βάση τις τεχνικές προδιαγραφές και τους όρους της διακήρυξης.

3) Ισοδύναμες θεωρούνται οι προσφορές που περιέχουν την ίδια τιμή και είναι σύμφωνες με τους όρους και τις τεχνικές προδιαγραφές της διακήρυξης.

4) Προσφορές που είναι αόριστες και ανεπίδεκτες εκτίμησης ή είναι υπό αίρεση, απορρίπτονται ως απαράδεκτες, με απόφαση της οικονομικής επιτροπής ύστερα από γνωμοδότηση της επιτροπής διαγωνισμού.

5) Προσφορές που παρουσιάζουν κατά την κρίση της επιτροπής του διαγωνισμού ουσιώδεις αποκλίσεις από τους όρους και τις τεχνικές προδιαγραφές της διακήρυξης απορρίπτονται ως απαράδεκτες.

### **3. Ενστάσεις**

1) Ένσταση κατά της διακήρυξης του διαγωνισμού ή της νομιμότητας διενέργειάς του, ή της συμμετοχής προμηθευτή σ' αυτόν, υποβάλλεται εγγράφως ως εξής:

α. Κατά της διακήρυξης του διαγωνισμού, στην αρμόδια για τη διενέργεια του διαγωνισμού υπηρεσία, μέσα στο μισό του χρονικού διαστήματος από τη δημοσίευση της διακήρυξης μέχρι την ημερομηνία υποβολής των προσφορών. Για τον καθορισμό της προθεσμίας αυτής συνυπολογίζονται και οι ημερομηνίες της δημοσίευσης της διακήρυξης και της υποβολής των προσφορών. Αν προκύπτει κλάσμα θεωρείται ολόκληρη ημέρα.

β. Κατά της νομιμότητας της διενέργειας του διαγωνισμού ή της συμμετοχής προμηθευτή σ' αυτόν, μόνο από προμηθευτή που συμμετέχει στο διαγωνισμό ή αποκλείστηκε απ' αυτόν σε οποιοδήποτε στάδιο της διαδικασίας του και για λόγους που ανακύπτουν κατά το αντίστοιχο στάδιο, στην αρμόδια για την διενέργεια του διαγωνισμού υπηρεσία κατά την διάρκεια του διαγωνισμού, μέχρι και την επόμενη εργάσιμη ημέρα από την ανακοίνωση του αποτελέσματος του αντιστοίχου σταδίου.

2) Ενστάσεις που υποβάλλονται για οποιουδήποτε άλλους από τους προαναφερόμενους λόγους, προ της υπογραφής της σύμβασης δεν γίνονται δεκτές.

## **Δ. ΑΠΟΤΕΛΕΣΜΑ - ΚΑΤΑΚΥΡΩΣΗ**

### **1. Κατακύρωση**

Η επιτροπή διενέργειας του διαγωνισμού αφού αξιολογήσει τις προσφορές γνωμοδοτεί προς την Οικονομική Επιτροπή προκειμένου να:

- Κατακυρώσει την προμήθεια για ολόκληρη την ποσότητα.
- Διενεργήσει κλήρωση μεταξύ ισότιμων προσφορών.
- Ματαιώσει το αποτελέσματα και να επαναλάβει με τροποποίηση ή μη των όρων και των τεχνικών προδιαγραφών.

Η κατακύρωση του διαγωνισμού γίνεται με απόφαση της Οικονομικής Επιτροπής, ύστερα από γνωμοδότηση της επιτροπής αξιολόγησης όπως προαναφέραμε.

Κατά της κατακυρωτικής απόφασης μπορεί να υποβληθεί ενδικοφανής προσφυγή ή να ασκηθεί προσφυγή στον αρμόδιο υπουργό, κατά τα προβλεπόμενα στο άρθρο 150 – 152 του Ν.3463/06.

### **2.Ανακοίνωση κατακύρωσης**

Στον προμηθευτή που έγινε η κατακύρωση αποστέλλεται σχετική ανακοίνωση. Ο προμηθευτής που κατακυρώθηκε η προμήθεια υποχρεούται εντός δέκα (10) ημερών από την ημερομηνία της ανακοίνωσης να προσέλθει για την υπογραφή της σχετικής σύμβασης, προσκομίζοντας και την προβλεπόμενη εγγύηση καλής εκτέλεσης αυτής, οπότε του επιστρέφεται η εγγυητική συμμετοχής. Ο προμηθευτής μπορεί να προσέλθει για την υπογραφή της σύμβασης το αργότερο μέσα σε δέκα πέντε (15) ημέρες από την ημερομηνία κοινοποίησης της ανακοίνωσης. Στην περίπτωση όμως αυτή ο χρόνος παράδοσης των υλικών αρχίζει να υπολογίζεται μετά από δέκα (10) ημέρες από την ημερομηνία κοινοποίησης της ανακοίνωσης. Εφόσον η σύμβαση υπογράφεται πριν τη λήξη της προθεσμίας των δέκα (10) ημερών που αναφέρεται παραπάνω, ο χρόνος παράδοσης των υλικών υπολογίζεται από την ημερομηνία υπογραφής της.

Εάν ο προμηθευτής στον οποίο έγινε η ανακοίνωση, δεν προσέλθει να υπογράψει την σύμβαση κηρύσσεται ΕΚΠΤΩΤΟΣ με απόφαση του Δημοτικού Συμβουλίου ύστερα από γνωμοδότηση του αρμόδιου οργάνου.

### **3.Κατάρτιση και υπογραφή της σύμβασης**

1) Η σύμβαση καταρτίζεται από την αρμόδια υπηρεσία του Δήμου με βάση τους όρους της διακήρυξης και υπογράφεται από τα συμβαλλόμενα μέρη. Η σύμβαση συντάσσεται με βάση τους όρους της διακήρυξης, των τευχών που την συνοδεύουν και την προσφορά του προμηθευτή που έγινε αποδεκτή από το Δήμο,

καθώς και τις τυχούσες τροποποιήσεις όρων που και από τα δύο συμβαλλόμενα μέρη έγιναν αποδεκτές.

2) Η σύμβαση δεν μπορεί να περιέχει όρους αντίθετους με τα παραπάνω στοιχεία και περιλαμβάνει τουλάχιστον τα εξής :

- Τον τόπο και τον χρόνο της υπογραφής της σύμβασης.
- Τα συμβαλλόμενα μέρη.
- Τις προβλεπόμενες από την νομοθεσία τυπικές διαδικασίες.
- Τα προς προμήθεια είδη και την ποσότητα.
- Την συμφωνηθείσα τιμή.
- Τον τόπο, τον τρόπο και τον χρόνο παράδοσης των προς προμήθεια ειδών.
- Τις τεχνικές προδιαγραφές σύμφωνα και με την τεχνική προσφορά του μειοδότη.
- Τις προβλεπόμενες εγγυήσεις.
- Τον τρόπο παραλαβής.
- Τον τρόπο πληρωμής.
- Τις διατάξεις εκτέλεσης της προμήθειας.
- Τον τρόπο επίλυσης των τυχόν διαφορών.

3) Η σύμβαση υπογράφεται για τον Δήμο από τον Δήμαρχο και τον προμηθευτή στον οποίο κατακυρώθηκε.

Η σύμβαση θεωρείται ότι εκτελέστηκε όταν :

- Έχει παραδοθεί ολόκληρη η ποσότητα.
- Έχει παραληφθεί οριστικά (ποσοτικά και ποιοτικά) η ποσότητα που παραδόθηκε.
- Έχει γίνει η αποπληρωμή του συμβατικού τιμήματος, αφού προηγουμένως έχουν επιβληθεί τυχόν κυρώσεις ή εκπτώσεις.
- Έχουν εκπληρωθεί και οι τυχόν λοιπές συμβατικές υποχρεώσεις και από τα δύο συμβαλλόμενα μέρη και έχουν αποδεσμευτεί οι σχετικές εγγυήσεις κατά τα προβλεπόμενα.

## **Ε. ΠΑΡΑΛΑΒΗ – ΠΑΡΑΔΟΣΗ - ΠΛΗΡΩΜΗ**

### **1. Χρόνος παράδοσης των υλικών**

Ο χρόνος παράδοσης ορίζεται σε ένα (1) ημερολογιακό μήνα από την υπογραφή του συμφωνητικού της παρούσας προμήθειας. Η παράδοση και τοποθέτηση θα

γίνει στον οριζόμενο από τις τεχνικές προδιαγραφές χώρο. Η παραλαβή των προς προμήθεια ειδών θα γίνει από την αρμόδια επιτροπή παραλαβής, η οποία έχει οριστεί από το Δημοτικό Συμβούλιο.

### **3. Τρόπος πληρωμής**

1) Η συμβατική αξία των υλικών θα πληρωθεί στον προμηθευτή μετά την οριστική παραλαβή τους, με την έκδοση χρηματικού εντάλματος πληρωμής που θα συνοδεύεται από τα νόμιμα δικαιολογητικά.

Επισημαίνεται ότι η υποβολή του τιμολογίου πώλησης δεν μπορεί να γίνει προ της ημερομηνίας εκδόσεως του πρωτοκόλλου οριστικής ποιοτικής και ποσοτικής παραλαβής.

2) Η συμβατική αξία των ειδών, στην οποία δεν συμπεριλαμβάνεται ο Φ.Π.Α., υπόκειται σε όλες τις νόμιμες κρατήσεις. Οι παραπάνω κρατήσεις βαρύνουν τον προμηθευτή.

Επίσης βάσει της παρ.3, αρθ.4 του Ν.4013/2011 λαμβάνεται υπόψη και η κράτηση ύψους 0,10%, επί της αξίας χωρίς το ΦΠΑ για την κάλυψη των λειτουργικών αναγκών της ενιαίας Ανεξάρτητης Αρχής Δημοσίων Συμβάσεων και Κεντρικού Ηλεκτρονικού Μητρώου Δημοσίων Συμβάσεων.

3) Κατά τα λοιπά ισχύουν τα όσα ορίζει το άρθρο 25 του ΕΚΠΟΤΑ

## **ΣΤ. ΠΛΗΡΟΦΟΡΙΕΣ**

### **1. Πληροφόρηση ενδιαφερομένων**

Πληροφορίες για το διαγωνισμό παρέχονται από το Γραφείο του τμήματος προμηθειών 4<sup>εσ</sup> εργατικές κατοικίες Συν. Αγίου Μήνα Φλώρινα, τις εργάσιμες ημέρες και ώρες 8:00 με 14:00 από την κ. Κώτσιου Μ. και τον κ. Κρουσοράτης Δ. στα τηλέφωνα 2385044468-2385044478 FAX 2385044287

## **Ζ. ΔΗΜΟΣΙΕΥΣΗ**

### **1. Δημοσίευση**

Περίληψη της παρούσας διακήρυξης θα δημοσιευθεί μία (1) φορά στην ημερήσια τοπική εφημερίδα «ΒΗΜΑ ΤΗΣ ΦΛΩΡΙΝΑΣ».

Επί πλέον των παραπάνω δημοσιεύσεων, περίληψη της παρούσας διακήρυξης θα αναρτηθεί επίσης στον πίνακα ανακοινώσεων του δημοτικού καταστήματος Φλώρινας και στην ιστοσελίδα ([www.cityoflorina.gr](http://www.cityoflorina.gr)) του Δήμου Φλώρινας.

Οι δαπάνες δημοσίευσης της διακήρυξης, θα καταβληθούν από τον προμηθευτή που ανακηρύχθηκε ανάδοχος, με την προσκόμιση νόμιμων παραστατικών (Ν.3548/07 και Ν.3801/09).

**Ο Δήμαρχος**

**Ιωάννης Ζ. Βοσκόπουλος**



**ΠΑΡΑΡΤΗΜΑ Α**

**ΕΛΛΗΝΙΚΗ ΔΗΜΟΚΡΑΤΙΑ**  
**ΝΟΜΟΣ ΦΛΩΡΙΝΑΣ**  
**ΔΗΜΟΣ ΦΛΩΡΙΝΑΣ**  
**ΔΙΕΥΘΥΝΣΗ**  
ΠΡΟΓΡΑΜΜΑΤΙΣΜΟΥ, ΟΡΓΑΝΩΣΗΣ ΚΑΙ ΠΛΗΡΟΦΟΡΙΚΗΣ

ΦΛΩΡΙΝΑ, 26 Ιουνίου 2013

**ΤΕΧΝΙΚΗ ΕΚΘΕΣΗ*****Αντικείμενο προμήθειας***

Αφορά την Προμήθεια – μεταφορά - εγκατάσταση ραμπών για πίστα SKATE, που σκοπό έχει να δημιουργήσει ένα πάρκο άθλησης skate (εγκατάσταση άθλησης skate).

**Ο εξοπλισμός του πάρκου άθλησης πρέπει να ικανοποιεί ή να υπερβαίνει ή να είναι ισοδύναμος με τις παρακάτω προδιαγραφές.**

Η παρούσα τεχνική έκθεση αφορά την «**Προμήθεια και τοποθέτηση εξοπλισμού οργάνων skatepark**», που σκοπό έχει να δημιουργήσει ένα πάρκο άθλησης skate, που θα χρησιμοποιείται από μικρούς και μεγάλους που ασχολούνται με το άθλημα αυτό. Αυτές οι ράμπες θα τοποθετηθούν σε χώρο του νέου Δημοτικού πάρκου (παλιό γήπεδο) του Δήμου Φλώρινας.

Η επιλογή θα γίνει με κριτήριο την οικονομικότερη προσφορά επί του συνόλου των ζητούμενων ειδών.

Τα υπό προμήθεια είδη θα πρέπει να είναι καινούργια, αμεταχείριστα και θα φέρουν όλες τις διεθνώς απαιτούμενες πιστοποιήσεις που έχουν καθιερωθεί για τη συγκεκριμένη κατηγορία προϊόντων.

Μαζί με τα προμηθευόμενα είδη θα παραδοθούν και θα τοποθετηθούν και όλα τα απαραίτητα εξαρτήματα σύνδεσης και τοποθέτησης στον οριζόμενο χώρο του νέου Δημοτικού πάρκου.

Ο χρόνος εγγυήσεως καλής λειτουργίας των υπό προμήθεια ειδών θα καθορίζεται στις προσφορές των διαγωνιζομένων. Ο χρόνος αυτός αρχίζει από την ημερομηνία προσωρινής παραλαβής από την αρμόδια προς τούτο επιτροπή. Κατά τον χρόνο

εγγυήσεως ο προμηθευτής υποχρεώνεται με δική του δαπάνη να αντικαταστήσει κάθε ανταλλακτικό που θα παρουσιάσει βλάβη ή φθορά λόγω κακής ποιότητας ή κακής συναρμολογήσεως και να επισκευάσει κάθε βλάβη από όμοια αίτια.

Σε περίπτωση που ο προμηθευτής παραλείψει ή αμελήσει να προβεί στις ανωτέρω ενέργειες, τότε κάνει τούτο ο Δήμος σε βάρος και για λογαριασμό του προμηθευτή.

-

Ο ενδεικτικός προϋπολογισμός της προμήθειας ανέρχεται στο ποσό των **24.390,244€** χωρίς Φ.Π.Α ήτοι **30.000,00 €** με Φ.Π.Α. 23%. Η πίστωση ενεγράφη στον Κ.Α 15-7322.201 του προϋπολογισμού του Δήμου χρήσεως οικονομικού έτους 2013

Η σύναψη σύμβασης εκτέλεσης προμήθειας θα πραγματοποιηθεί με την διαδικασία του **πρόχειρου διαγωνισμού** με σφραγισμένες μειοδοτικές προσφορές και με κριτήριο κατακύρωσης την χαμηλότερη τιμή, σύμφωνα με τον ΕΚΠΟΤΑ και τις ισχύουσες περί προμηθειών διατάξεις.

Ο συντάξας

Δανιήλ Στεφανόπουλος

**ΘΕΩΡΗΘΗΚΕ**

Η Αναπλ. Διευθύντρια  
Δ/νσης Προγραμματισμού,  
Οργάνωσης και Πληροφορικής

Βασιλική Σεχίδου



**ΕΛΛΗΝΙΚΗ ΔΗΜΟΚΡΑΤΙΑ**  
**ΝΟΜΟΣ ΦΛΩΡΙΝΑΣ**  
**ΔΗΜΟΣ ΦΛΩΡΙΝΑΣ**  
**ΔΙΕΥΘΥΝΣΗ**  
 ΠΡΟΓΡΑΜΜΑΤΙΣΜΟΥ, ΟΡΓΑΝΩΣΗΣ ΚΑΙ ΠΛΗΡΟΦΟΡΙΚΗΣ

ΦΛΩΡΙΝΑ, 26 Ιουνίου 2013

## **ΤΕΧΝΙΚΕΣ ΠΡΟΔΙΑΓΡΑΦΕΣ**

### Γενικά Χαρακτηριστικά – Περιγραφή – πρότυπα ασφαλείας

Ο εξοπλισμός του πάρκου άθλησης skate πρέπει να ικανοποιεί ή να υπερβαίνει ή να είναι ισοδύναμος με τις παρακάτω προδιαγραφές και να αποτελείται από τα εξής στοιχεία:

1. 1,1 m Piano
2. Funbox Combination
  - Handrailbox
  - Funbox 0,4 m (flat – flat)
  - Ledge
3. 1,1 m Quarterpipe
4. Kinked grindrail

Η μελέτη αφορά την προμήθεια και εγκατάσταση ραμπών για πάρκο άθλησης skate με καλυπτόμενες πλευρές και πλάτες για δημόσιο χώρο, ελεύθερα προσβάσιμες.

Οι προδιαγραφές εξοπλισμού του πάρκου άθλησης skate είναι οι εξής:

### **Πρότυπα ασφαλείας**

Όλος ο εξοπλισμός πρέπει να ικανοποιεί τις απαιτήσεις των Ευρωπαϊκών προτύπων για το σχεδιασμό και την κατασκευή εγκαταστάσεων για χρήστες εξοπλισμού δραστηριοτήτων άθλησης με τροχοφόρα.

Όλος ο εξοπλισμός πρέπει να ικανοποιεί τις απαιτήσεις που ορίζονται στο Ευρωπαϊκό πρότυπο EN 14974 Facilities for users of roller sports equipment – Safety requirements and test methods (Εγκαταστάσεις για χρήστες αθλητικού εξοπλισμού με τροχούς – Απαιτήσεις ασφαλείας και μέθοδοι δοκιμής) που ισχύει και για το σχεδιασμό και την κατασκευή αρθρωτών πάρκων skate.

Η Εταιρεία παραγωγής (μονάδα παραγωγής) του εξοπλισμού, πρέπει να είναι πιστοποιημένη από ανεξάρτητο φορέα ελέγχων και πιστοποίησης ότι ως παραγωγός εγκαταστάσεων για skate τηρεί –εφαρμόζει και υλοποιεί - τις απαιτήσεις ασφαλείας του Ευρωπαϊκού Προτύπου EN 14974 ( Facilities for users of roller sports equipment – Safety requirements and test methods

(Εγκαταστάσεις για χρήστες αθλητικού εξοπλισμού με τροχούς – Απαιτήσεις ασφαλείας και μέθοδοι δοκιμής)) στο σχεδιασμό και στην παραγωγή εξοπλισμού για χρήστες δραστηριοτήτων άθλησης με τροχοφόρα.

Μαζί με την προσφορά θα πρέπει να υποβάλλεται **επί ποινή αποκλεισμού**

- Η Πιστοποίηση συμμόρφωσης της μονάδας παραγωγής από ανεξάρτητο Φορέα Ελέγχου και Πιστοποίησης ότι εφαρμόζει και υλοποιεί της απαιτήσεις ασφαλείας που ορίζει το πρότυπο EN 14974 τόσο στο σχεδιασμό όσο και στην παραγωγή εξοπλισμού για χρήστες δραστηριοτήτων άθλησης με τροχοφόρα με ετήσιο έλεγχο από το Φορέα Ελέγχου και Πιστοποίησης και
- Πρέπει να υποβάλλεται **επί ποινή αποκλεισμού** ξεχωριστό σχέδιο στο οποίο θα φαίνονται οι συνιστώμενες ελεύθερες περιοχές ασφαλείας γύρω από κάθε μεμονωμένο προδιαγραφόμενο στοιχείο.

### 1. Λοιπά σχέδια

Μαζί με τα υπόλοιπα στοιχεία της προσφοράς, θα πρέπει να υποβληθούν τα εξής σχέδια **επί ποινή αποκλεισμού**:

- Έγχρωμο τρισδιάστατο χωροταξικό σχεδιάγραμμα του πάρκου skate
- Κάτοψη της εγκατάστασης
- Φύλλο κατασκευαστικών λεπτομερειών που θα παρουσιάζει την τυπική μέθοδο κατασκευής, καθώς και γραπτή επεξήγηση των υλικών.
- Συνιστώμενες ελεύθερες περιοχές ασφαλείας

### 2. Δείγματα

Την τεχνική προσφορά θα πρέπει να συνοδεύουν **επί ποινή αποκλεισμού** δείγματα των υλικών:

- Της επιφανείας άθλησης
- Του υποστρώματος
- Των πλαϊσίων πλευρών και πλάτης και τέλος,
- της επικάλυψης των πλευρών και πλάτης

### 3. Συμπληρωματικά, θα τεθεί στη διάθεση της επιτροπής προς κρίση (εάν ζητηθεί από την επιτροπή και εντός 10 ημερών), δείγμα ενδεικτικής τομής της πίστας, διαστάσεων τουλάχιστον 100 x 25 x 25 cm και με τα υλικά, των εξής σημείων:

- πλάκα εδάφους
- προστατευτικό ακμών
- προστατευτικό ενώσεων
- πλαίσιο πλευρών
- πλαίσιο πλάτης
- προστατευτική επικάλυψη πλευρών και πλάτης
- δοκούς στήριξης
- υπόστρωμα επιφάνεια άθλησης και τέλος,
- επιφάνεια άθλησης με τις απαραίτητες συνδέσεις τους

## **Μελέτη θορύβων**

Θα πρέπει να υποβάλλεται μια επιστημονική μελέτη μέτρησης θορύβων σύμφωνα με την οποία η μέτρηση των decibel θα είναι μικρότερη από 50 (μέσος θόρυβος γραφείου) για ένα skateboard που κατεβαίνει σε μια ράμπα από απόσταση 5 μέτρων.

Η δοκιμή θα πρέπει να έχει εκτελεστεί με μετρητή θορύβου RION NL-15 ή ισοδύναμο.

## **Μέθοδοι κατασκευής**

Όλα τα εξαρτήματα πρέπει να είναι εκ των προτέρων κομμένα στο τελικό τους μέγεθος, με εργαλειομηχανές αριθμητικού ελέγχου μέσω υπολογιστή (CNC) πριν την παράδοση στο χώρο της εγκατάστασης. Οι τελικές επιφάνειες θα έχουν εκ των προτέρων ανοιγμένες όλες τις τρύπες για την τοποθέτηση βιδών και το χώνεμα των κεφαλών τους.

Δεν θα επιτρέπεται κατασκευή ή συγκόλληση στο σημείο τοποθέτησης.

Τα εξαρτήματα θα πρέπει να παραδοθούν στο σημείο τοποθέτησης συσκευασμένα και επισημασμένα το καθένα χωριστά και τοποθετημένα σε παλέτες πριν την εγκατάστασή τους.

## **Υλικά**

### **1. Επιφάνεια άθλησης από φύλλα πολυστρωματικού υλικού υψηλής πίεσης ή ισοδύναμο**

- Φύλλα πολυστρωματικού υλικού υψηλής πίεσης (HPL) τουλάχιστον 6 mm, παραδιδόμενα στο χώρο της εγκατάστασης κατεργασμένα από εργαλειομηχανή CNC, κομμένα στο τελικό τους μέγεθος, με εκ των προτέρων ανοιγμένες όλες τις τρύπες για τοποθέτηση βιδών και χώνεμα των κεφαλών τους.
- Το υλικό της επιφάνειας πρέπει να ικανοποιεί ή να υπερβαίνει τις παρακάτω προδιαγραφές:
  - I. Αντοχή σε εφελκυσμό: ISO R 527  $\geq$  15800 PSI (109 Mpa)
  - II. Σκληρότητα Rockwell ASTM D-785  $\geq$  79 HRE
  - III. Αντίσταση σε κάμψη ISO 178  $\geq$  17.980 PSI (124 Mpa)
  - IV. Απορρόφηση νερού  $\leq$  1%
- Ο κατασκευαστής πρέπει να παρέχει τουλάχιστον ΤΕΤΡΑΕΤΗ ΕΓΓΥΗΣΗ για την επιφάνεια άθλησης.

### **2. Υπόστρωμα**

- Φύλλο αφρώδους πολυπροπυλενίου τουλάχιστον 3 στρώσεων ενισχυμένο με υαλοβάμβακα, ελαχίστου πάχους 10 mm
- Το υπόστρωμα πρέπει να ικανοποιεί ή να υπερβαίνει τις παρακάτω προδιαγραφές:
  - I. Μέγιστη δύναμη θλίψης 11.500 PSI (79,3 N/mm<sup>2</sup>) ή καλύτερη
  - II. Αντοχή σε εφελκυσμό 5.450 PSI (37,62 N/mm<sup>2</sup>) ή καλύτερη

### 3. Στερέωση της επιφάνειας άθλησης και του υποστρώματος

- Οι πήχεις υποστήριξης της επιφάνειας άθλησης να είναι διατομής τουλάχιστον 38 mm x 88 mm, από ξύλο και κομμένοι στις τελικές τους διαστάσεις και κατεργασμένο σε πρέσα χαλκού.
- Οι πήχεις υποστήριξης πρέπει να τοποθετούνται σε απόσταση μεταξύ τους όχι μεγαλύτερη των 200 mm στο κέντρο.
- Η επιφάνεια άθλησης και το υπόστρωμα θα στερεώνονται στην κατασκευή υποστήριξης με βίδες από ανοξείδωτο χάλυβα ή κατεργασμένες με ψευδάργυρο-νικέλιο με απαραβίαστες κεφαλές σύσφιξης (με πείρο).
- Οι βίδες πρέπει να διαθέτουν διπλό ασύμμετρο σπείρωμα, ικανό να αντέξει σε ελκτική δύναμη μεγαλύτερη των 500 κιλών (1.100 pounds) τουλάχιστον.
- Το ελάχιστο μήκος των βιδών θα είναι 50 mm στα επίπεδα τμήματα και 70 mm σε όλα τα καμπύλα τμήματα.

### 4. Προστασία ενώσεων

- Όλες οι κατακόρυφες ενώσεις της επιφάνειας άθλησης πρέπει να καλύπτονται με χαλύβδινη λωρίδα ελαχίστου πλάτους 100 mm, ώστε να διασφαλίζεται η ομαλή και συνεχής επιφάνεια άθλησης.
- Η επιφάνεια άθλησης πρέπει να έχει υποστεί τέτοια κατεργασία ώστε η γαλβανισμένη χαλύβδινη λωρίδα να ενώνεται πρόσωπο με το άνω μέρος της επιφάνειας άθλησης.
- Ανάμεσα στην επιφάνεια άθλησης και τα προστατευτικά των ενώσεων πρέπει να εφαρμόζεται υλικό στεγανοποίησης από πολυουρεθάνη.

### 5. Προστασία ακμών – Ανοξείδωτος χάλυβας

- Οι εξωτερικές ακμές σε όλες τις επικλινείς ράμπες πρέπει να καλύπτονται εξ ολοκλήρου με προστατευτικό ακμής από ανοξείδωτο χάλυβα.
- Τα προστατευτικά ακμών πρέπει να έχουν ακμή με ελάχιστη ακτίνα 5 mm, η οποία θα καλύπτει εξ' ολοκλήρου την εξωτερική ακμή της ράμπας, για μέγιστη προστασία και για ελαχιστοποίηση των επιπτώσεων μιας πρόσκρουσης.
- Τα προστατευτικά ακμών πρέπει να παραδοθούν στο σημείο εγκατάστασης κομμένα στα τελικά τους μήκη, με εκ των προτέρων ανοιγμένες όλες τις τρύπες για τοποθέτηση βιδών και χώνεμα των κεφαλών τους.
- Η επιφάνεια άθλησης πρέπει να εκτείνεται κάτω από το προστατευτικό ακμής για τουλάχιστον 45 mm, ώστε να παρέχεται μέγιστη προστασία της επιφάνειας άθλησης.
- Όπου απαιτούνται πολλά κομμάτια προστατευτικών ακμής, το μήκος κάθε κομματιού θα είναι ίσο με το μήκος της επιφάνειας άθλησης στην οποία θα εγκατασταθεί.
- Οι ακμές της επιφάνειας άθλησης πρέπει να έχουν υποστεί τέτοια κατεργασία ώστε τα προστατευτικά ακμής να ενώνονται πρόσωπο με το άνω μέρος της επιφάνειας άθλησης.

- Ανάμεσα στην επιφάνεια άθλησης και τα προστατευτικά των ενώσεων πρέπει να εφαρμόζεται υλικό στεγανοποίησης από πολυουρεθάνη.

#### 6. Πλαίσια πλευρών και πλάτης – Αφρώδες πολυπροπυλένιο –εντελώς κλειστές πλευρές και πλάτες κάθε ράμπας- τελική κάλυψη από χαλύβδινα πλαίσια

- Όλα τα πλευρικά πλαίσια πρέπει να αποτελούνται από ιδιαίτερα άκαμπτο πλαίσιο από αφρώδες πολυπροπυλένιο ή αντίστοιχο, τουλάχιστον 3 στρωμάτων, ελάχιστου πάχους 18 mm.
- Τα πλαίσια πλάτης πρέπει να αποτελούνται από ιδιαίτερα άκαμπτο πλαίσιο από αφρώδες πολυπροπυλένιο ή αντίστοιχο, τουλάχιστον 3 στρωμάτων, ελάχιστου πάχους 3/8".
- Τα πλευρικά πλαίσια πρέπει να έχουν υποστεί κατεργασία από εργαλειομηχανή CNC, ώστε να δέχονται την τοποθέτηση των πήξεων υποστήριξης.
- Στο κάτω άκρο κάθε πλευρικού πλαισίου πρέπει να είναι τοποθετημένες λωρίδες αλουμινίου ελάχιστου πάχους 6 mm σε όλα τα σημεία επαφής με το έδαφος.
- Οι πλευρές και η πλάτη κάθε ράμπας πρέπει να είναι εντελώς κλειστές ώστε να περιορίζεται ο θόρυβος, να αποτρέπεται η ανεπιθύμητη πρόσβαση κάτω από τις ράμπες και να μην συλλέγονται σκουπίδια κάτω από τις ράμπες.
- Οι πλευρές και η πλάτη κάθε ράμπας θα πρέπει να καλύπτονται από γαλβανισμένα χαλύβδινα πλαίσια πάχους τουλάχιστον 2 mm, στερεωμένα με απαραβίαστα μπουλόνια με στρογγυλή κεφαλή.
- Στη σχεδίαση κάθε ράμπας πρέπει να ενσωματώνονται επαρκείς οπές εξαερισμού.
- Όλες οι γωνίες πρέπει να καλύπτονται με προστατευτικές ακμές αλουμινίου.

#### 7. Πλάκες μετάβασης – από ράμπα σε ράμπα

- Όταν δύο επιφάνειες ράμπας συναντώνται υπό γωνία (συνδυασμοί βάρων, πυραμίδες και επίπεδες κεκλιμένες ράμπες/πλατφόρμες, κ.λπ.), η ένωση πρέπει να καλύπτεται από προστατευτικό γαλβανισμένου χάλυβα, ώστε οι ακμές μετάβασης της επιφάνειας άθλησης να προστατεύονται από φθορές και η μετάβαση να είναι η ομαλότερη δυνατή.
- Η επιφάνεια άθλησης πρέπει να έχει υποστεί τέτοια κατεργασία, ώστε η γαλβανισμένη πλάκα μετάβασης να ενώνεται πρόσωπο με το άνω μέρος της επιφάνειας άθλησης.

#### 8. Μαρκίζες

- Καμπύλες 90 και 180 μοιρών
  - Οι μαρκίζες για όλες τις καμπύλες 180 και 90 μοιρών θα κατασκευάζονται από γαλβανισμένο χαλύβδινο σωλήνα 63 mm schedule 40 ή αντίστοιχο.
  - Η επιφάνεια κάθε ράμπας πρέπει να έχει σκαφτεί, έτσι ώστε να μην εκτείνεται πάνω από την επιφάνεια άθλησης περισσότερο από 10 mm της μαρκίζας.
  - Η μαρκίζα πρέπει να είναι πακτωμένη με μπουλόνια στην κατασκευή υποστήριξης. Η χρήση βιδών δεν επιτρέπεται.

- Για όσα τμήματα μαρκίζας έχουν μήκος μεγαλύτερο από 2440 mm, πρέπει να χρησιμοποιείται μηχανικά κατεργασμένος σύνδεσμος που θα διασφαλίζει την άριστη ευθυγράμμιση όταν ενώνονται μεταξύ τους δύο τμήματα μαρκίζας.
- Διπλές καμπύλες ράμπες
  - Οι μαρκίζες για όλες τις διπλές καμπύλες ράμπες με ύψος μικρότερο από 1000 mm θα κατασκευάζονται από γαλβανισμένο χαλύβδινο σωλήνα 43 mm schedule 40 ή αντίστοιχο.
  - Οι μαρκίζες για όλες τις διπλές καμπύλες ράμπες με ύψος μικρότερο από 1000 mm θα κατασκευάζονται από γαλβανισμένο χαλύβδινο σωλήνα 63 mm schedule 40 ή αντίστοιχο.

#### 9. Πλάκες grind

- Πρέπει να υπάρχει μια πλάκα grind τουλάχιστον 150 mm από γαλβανισμένο χάλυβα τουλάχιστον 3 mm ακριβώς πίσω από τη μαρκίζα σε όλες τις καμπύλες 90 και 180 μοιρών.
- Η επιφάνεια άθλησης πρέπει να έχει υποστεί τέτοια κατεργασία ώστε η γαλβανισμένη πλάκα grind να ενώνεται πρόσωπο με το άνω μέρος της επιφάνειας άθλησης.

#### 10. Κιγκλιδώματα ασφαλείας

Όλες οι καμπύλες 90 και 180 μοιρών και οι επίπεδες κεκλιμένες ράμπες με ύψος μεγαλύτερο των 1000mm πρέπει να έχουν κιγκλιδώματα ασφαλείας κατά μήκος της πλάτης και των πλευρών της πλατφόρμας.

Τα κιγκλιδώματα ασφαλείας πρέπει να κατασκευάζονται από σωλήνα γαλβανισμένου χάλυβα με γέμισμα.

Τα εσωτερικά κάγκελα πρέπει να φτάνουν μέχρι την επιφάνεια της πλατφόρμας, ώστε να μην μπορεί να τσουλήσει ένα skateboard από την πλάτη ή τις πλευρές της πλατφόρμας.

Τα εσωτερικά κάγκελα πρέπει να έχουν μέγιστο διάκενο το μέγιστο 90mm ώστε να μπορούν να συγκρατούν τα skateboard.

Τα εσωτερικά κάγκελα πρέπει να είναι κατακόρυφα, ώστε να αποθαρρύνουν την αναρρίχηση

#### 11. Πλατφόρμες

Η πλατφόρμα για όλες τις καμπύλες 90 και 180 μοιρών και τις επίπεδες κεκλιμένες ράμπες με ύψος μεγαλύτερο των 1000mm πρέπει να έχουν ελάχιστο βάθος 1200mm

#### 12. Ράγες grind

- Το τέλος κάθε ράγας grind πρέπει να καμπυλώνεται προς τα κάτω, ώστε να ελαχιστοποιούνται οι επιπτώσεις μιας πρόσκρουσης στο άκρο της ράγας.



### 13. Πλάκες προσέγγισης

- Οι πλάκες προσέγγισης πρέπει να είναι από γαλβανισμένο χάλυβα 10 gauge με γωνία προσέγγισης μικρότερη των 15 μοιρών
  - Η πλάκα προσέγγισης, η επιφάνεια άθλησης και το υπόστρωμα πρέπει να πακτώνονται μεταξύ τους, ώστε να μην μπορεί να αποκολληθεί η πλάκα προσέγγισης.
  - Οι πλάκες προσέγγισης πρέπει να υποστηρίζονται από μπλοκ από HDPE ή ισοδύναμο, συνδεδεμένα απευθείας στο σκελετό, ώστε να αποτρέπεται η κάμψη και η στρέψη.

### 14. Αγκύρωση

- Όλες οι ράμπες πρέπει να αγκυρώνονται στο έδαφος, ώστε να μην μετακινούνται χωρίς την άδεια του δήμου, καθώς και για να διασφαλίζεται ότι δεν θα μειωθούν οι συνιστώμενες ελεύθερες περιοχές αν οι ράμπες μετακινηθούν κατά τη χρήση τους.

Με δεδομένα τα παραπάνω τεχνικά χαρακτηριστικά, ο Δήμος Φλώρινας προβαίνει στην προμήθεια των ακόλουθων οργάνων skate – ως ελάχιστο αριθμό οργάνων προσφοράς - με τις αντίστοιχες διαστάσεις οι οποίες δεν είναι δεσμευτικές αλλά αποτελούν το ελάχιστο επιθυμητό λαμβάνοντας υπόψη το διαθέσιμο χώρο που θα φιλοξενήσει τα όργανα και τις απαραίτητες ζώνες ασφαλείας που πρέπει να έχουν τα τοποθετημένα όργανα:

## ΚΥΡΙΑ ΠΡΟΤΕΙΝΟΜΕΝΗ ΣΥΝΤΑΞΗ ΤΩΝ ΟΡΓΑΝΩΝ ΣΤΟ ΧΩΡΟ ΤΟΠΟΘΕΤΗΣΗΣ

### ΚΑΤΟΨΗ ΣΥΝΘΕΣΗΣ (ΠΡΟΤΕΙΝΟΜΕΝΗ)

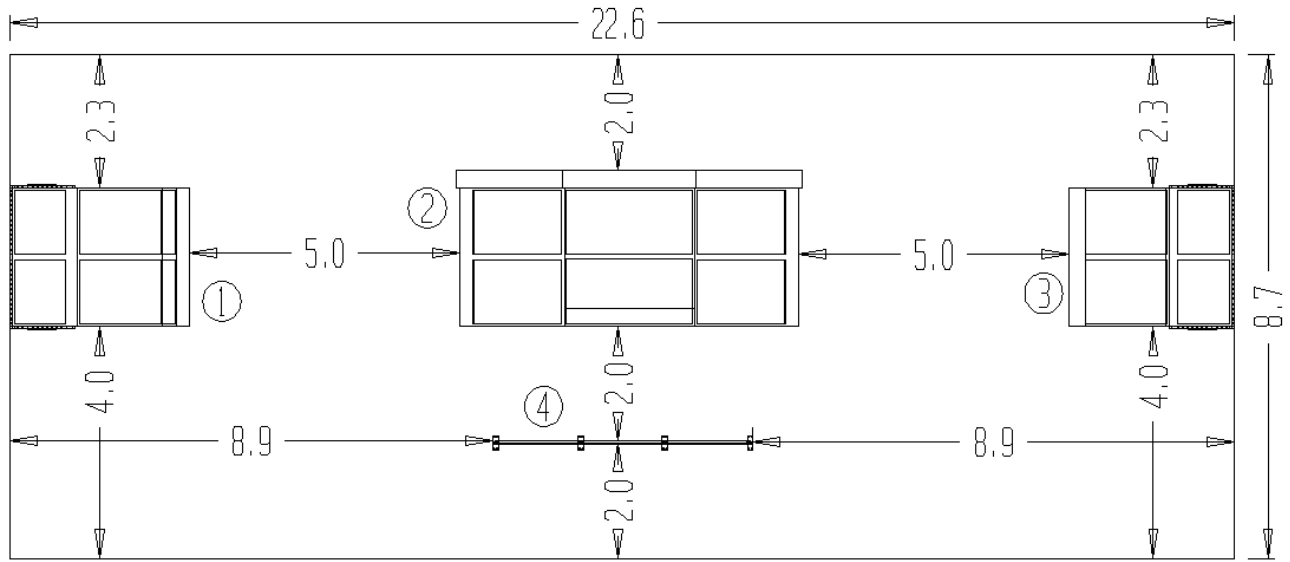

1) 1,1M Piano

2) Funbox combination

Handrailbox

Funbox 0,4M flat - flat

Ledge

3) 1,1M Quarterpipe

4) Kinked grindrail

Η διαστάσεις τις κάτοψης είναι δεσμευτικές με περιθώριο απόκλισης ενός (1) μέτρου (φάρδος και μήκος) και προκύπτουν από το χώρο που έχει επιλεγθεί για εγκατάσταση του εξοπλισμού του skatepark. Η απόκλιση δίνεται λαμβάνοντας υπόψη τις διαφορετικές ζώνες ασφαλείας που έχει κάθε όργανο.

Το είδος των επιλεγμένων οργάνων είναι δεσμευτικό. Δίνεται περιθώριο απόκλισης 25% διαφορετικής πρότασης από κάθε ενδιαφερόμενο - **όσο αφορά τον συνολικό αριθμό και είδος των οργάνων** - αρκεί ο αριθμός των οργάνων συνολικά να είναι ίσος ή μεγαλύτερος από την προτεινόμενη σύνθεση και ίδιας αξίας και χρηστικότητας.

## ΠΡΟΜΕΤΡΗΣΗ

Για τη δημιουργία της σύνθεσης, που φαίνεται στο παραπάνω σχεδιάγραμμα, για την πίστα SKATE, απαιτούνται οι παρακάτω ράμπες :

### 1. 1,1Μ ΡΙΑΝΟ

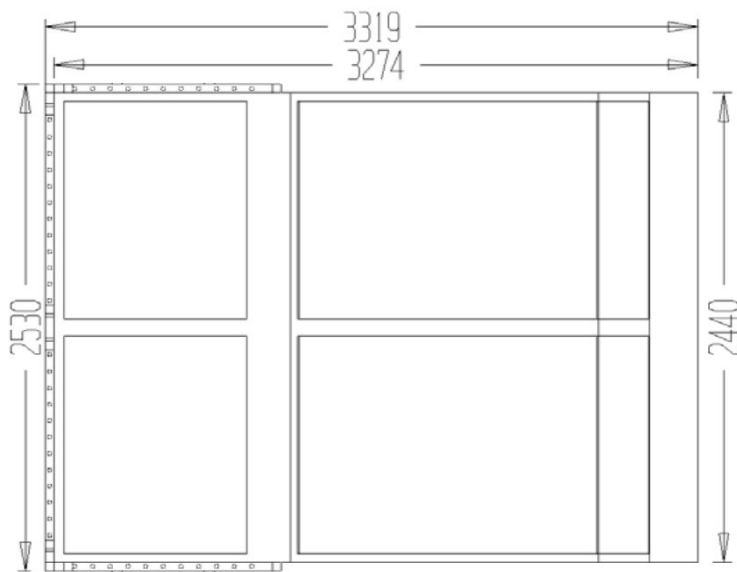

### Κάτοψη

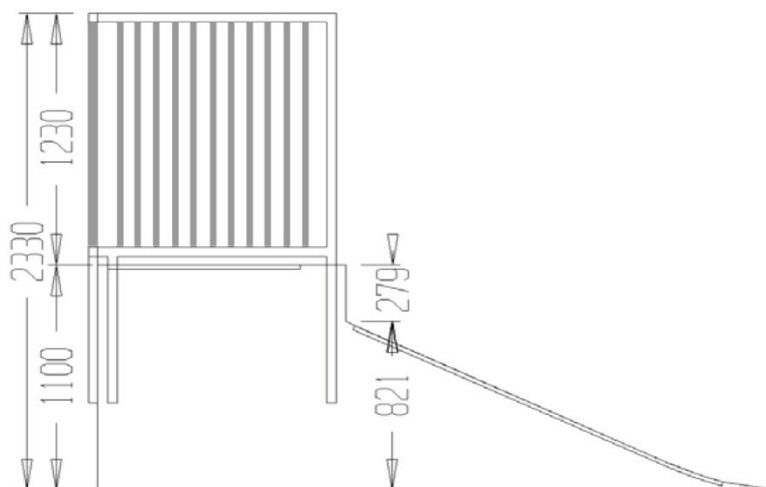

Όψη

## 2. FUNBOX COMBINATION

### 2.1. Handrailbox



Κάτοψη

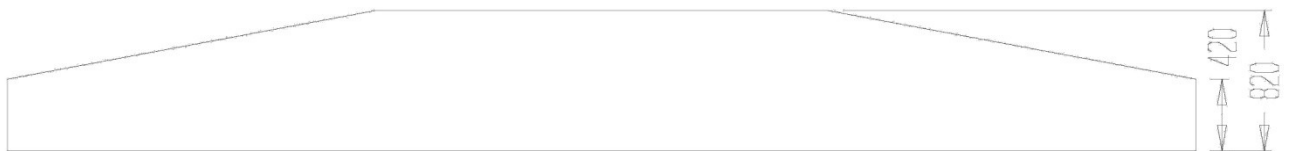

Όψη

### 2.2. Funbox 0,4M flat-flat

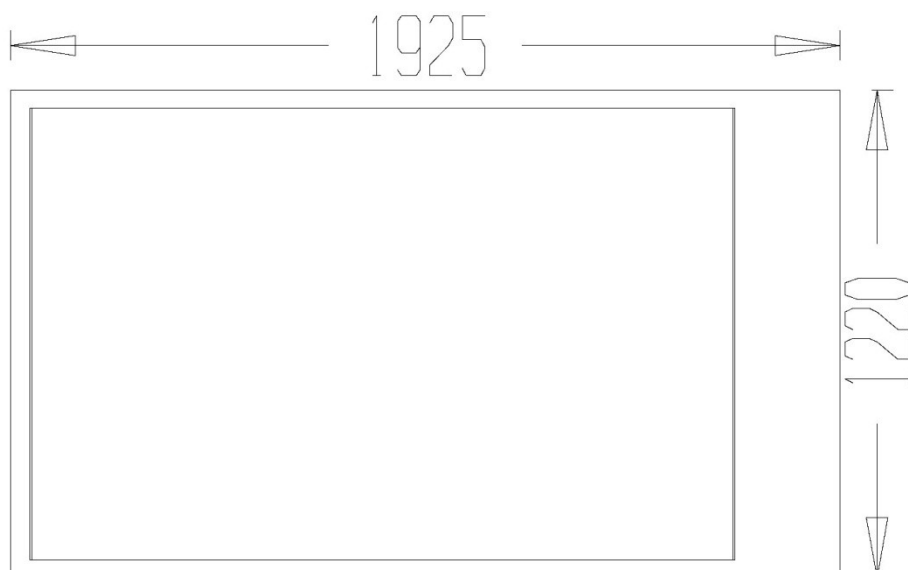

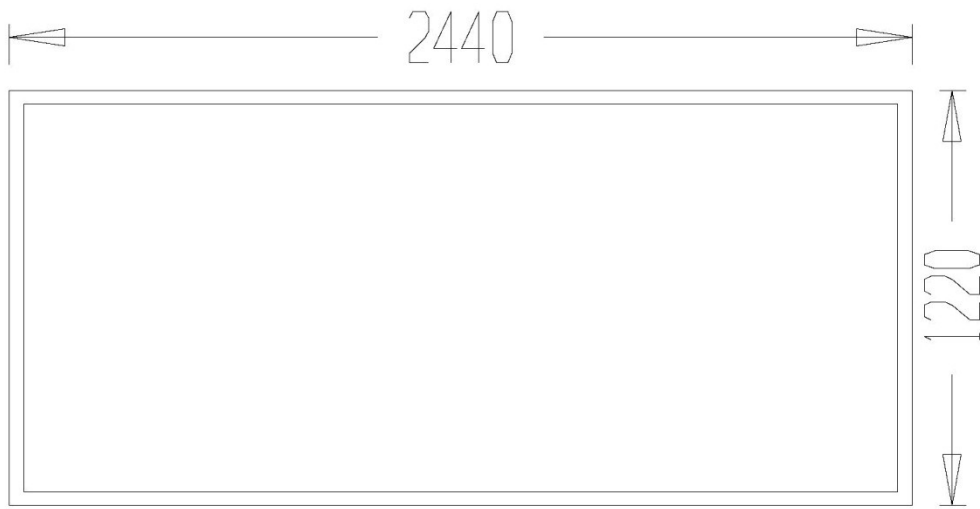

**Κατόψεις**

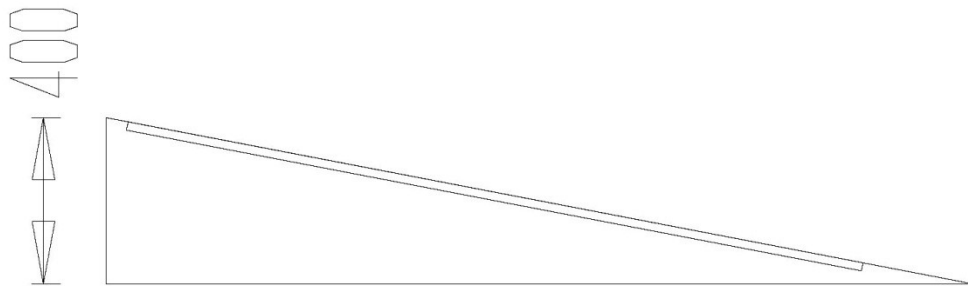

**Όψεις**

### 2.3. Ledge



**Κάτοψη**

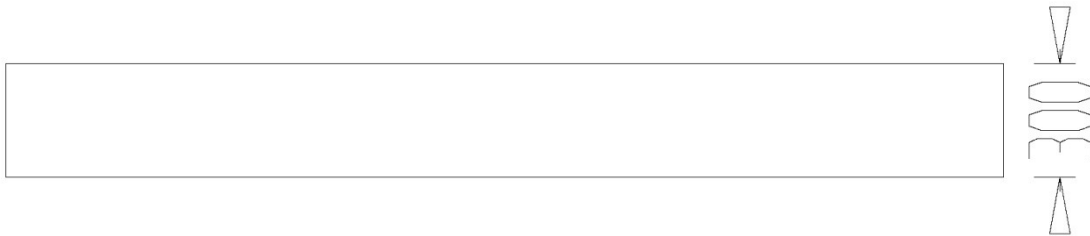

**Όψη**

### 3. 1,1M QUARTERPIPE

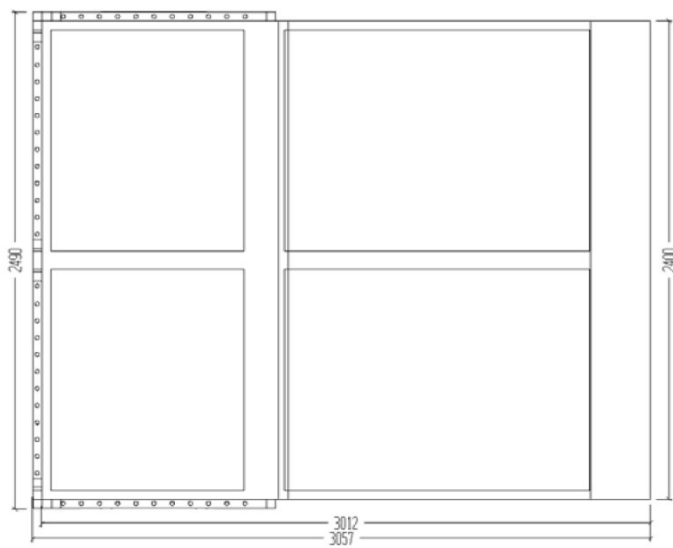

**Κάτοψη**

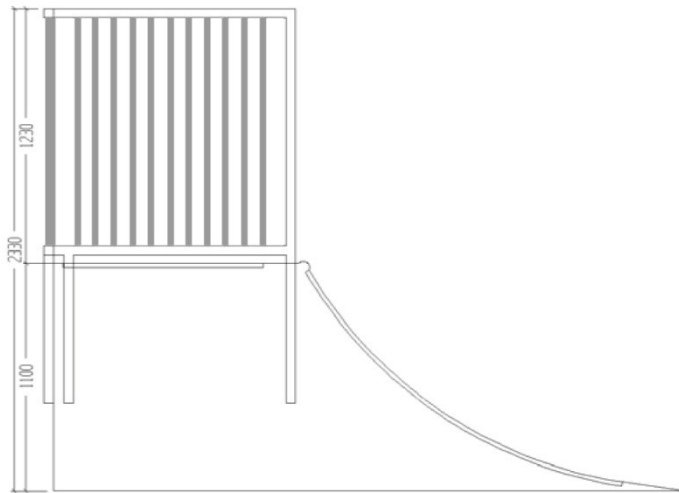

Όψη

#### 4. KINKED GRINDRAIL

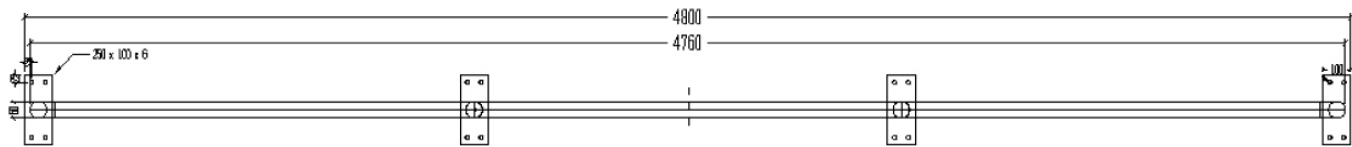

Κάτοψη

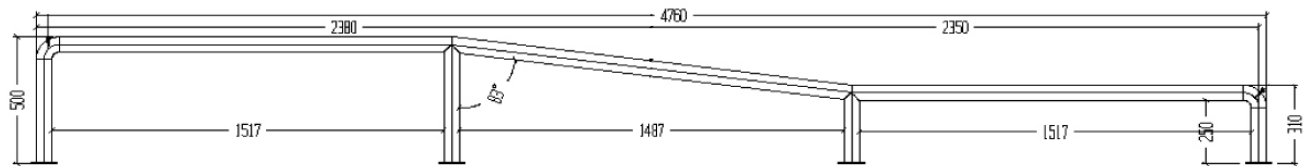

Όψη

Ο συντάξας

Δανιήλ Στεφανόπουλος

**ΘΕΩΡΗΘΗΚΕ**

Η Αναπλ. Διευθύντρια  
 Δ/σης Προγραμματισμού,  
 Οργάνωσης και Πληροφορικής

Βασιλική Σχεξίδου



ΕΛΛΗΝΙΚΗ ΔΗΜΟΚΡΑΤΙΑ  
 ΝΟΜΟΣ ΦΛΩΡΙΝΑΣ  
 ΔΗΜΟΣ ΦΛΩΡΙΝΑΣ  
 ΔΙΕΥΘΥΝΣΗ  
 ΠΡΟΓΡΑΜΜΑΤΙΣΜΟΥ, ΟΡΓΑΝΩΣΗΣ ΚΑΙ ΠΛΗΡΟΦΟΡΙΚΗΣ

ΦΛΩΡΙΝΑ, 26 Ιουνίου 2013

**ΕΝΔΕΙΚΤΙΚΟΣ ΠΡΟΥΠΟΛΟΓΙΣΜΟΣ - ΠΡΟΜΕΤΡΗΣΗ**

α/	ΠΕΡΙΓΡΑΦΗ ΕΙΔΟΥΣ	ΠΟΣ	ΣΥΝΟΛΙΚΗ ΔΑΠΑΝΗ
1	1,1M Piano	1	7.550,00
2	<b>Funbox Combination</b> <ul style="list-style-type: none"> <li>• Handrailbox</li> <li>• Funbox 0,4 m (flat – flat)</li> <li>• Ledge</li> </ul>	1	9.280,11
3	1,1M Quarterpipe	1	6.850,00
4	Kinked grindrail	1	710,134
ΔΑΠΑΝΗ:			<b>24.390,244€</b>
Φ.Π.Α. 23%:			<b>5.609,756€</b>
ΤΕΛΙΚΗ ΔΑΠΑΝΗ:			<b>30.000,00 €</b>

**ΓΕΝΙΚΟ ΣΥΝΟΛΟ:**

Τριάντα χιλιάδες ευρώ (30.000,00€) συμπεριλαμβανομένου του ΦΠΑ 23%.

Ο συντάξας

Δανιήλ Στεφανόπουλος

**ΘΕΩΡΗΘΗΚΕ**

Η Αναπλ. Διευθύντρια  
 Δ/σης Προγραμματισμού,  
 Οργάνωσης και Πληροφορικής

Βασιλική Σχεξίδου



**ΠΑΡΑΡΤΗΜΑ Β****ΥΠΟΔΕΙΓΜΑ ΕΓΓΥΗΤΙΚΗΣ ΕΠΙΣΤΟΛΗΣ ΣΥΜΜΕΤΟΧΗΣ****ΕΚΔΟΤΗΣ**

Ημερομηνία έκδοσης

**Προς Δήμο:**

**Νομού:**

**Ταχ. Διεύθυνση:**

Εγγύηση μας υπ' αριθμ. .... για ευρώ .....

Σας γνωρίζουμε ότι εγγυώμεθα προς εσάς με την παρούσα, ανεκκλήτως και ανεπιφυλάκτως, παραιτούμενοι του δικαιώματος της διαιρέσεως και διζήσεως, μέχρι του ποσού των ..... ευρώ για την Εταιρία ..... Οδός ..... αριθμ. ....για τη συμμετοχή της στο διενεργούμενο διαγωνισμό σας της .....για την προμήθεια ..... σύμφωνα με τη υπ' αριθμ. .... διακήρυξή σας.

Η παρούσα εγγύηση καλύπτει μόνο τις από τη συμμετοχή στον παραπάνω διαγωνισμό απορρέουσες υποχρεώσεις της, καθ' όλο το χρόνο της εκ της προσφοράς δεσμευσεώς της και μέχρι την υπογραφή της σύμβασης και κατάθεση της εγγύησης καλής εκτέλεσης των όρων της, στην περίπτωση κατακύρωσης της προμήθειας σε αυτήν.

Το παραπάνω ποσό βρίσκεται στη διάθεσή σας, και θα καταβληθεί, ολικά ή μερικά, χωρίς οποιαδήποτε εκ μέρους μας αντίρρηση, αμφισβήτηση ή ένσταση και χωρίς έρευνα του βασίμου ή μη της απαιτήσεως σας μέσα σε τρεις (3) μέρες από την έγγραφη ειδοποίησή σας.

Σε περίπτωση κατάπτωσης της εγγύησης, το ποσό της κατάπτωσης υπόκειται σε πάγιο τέλος χαρτοσήμου.

Η παρούσα ισχύει μέχρι την .....

Ο χρόνος ισχύος της εγγύησης αυτής θα παραταθεί εφόσον ζητηθεί από την υπηρεσία σας πριν από την ημερομηνία λήξης της.

Βεβαιώνουμε ότι το ποσό των εγγυήσεων μας, που έχουν δοθεί στο Δημόσιο και τα Νομικά Πρόσωπα Δημοσίου Δικαίου, μαζί με το ποσό της εγγύησης αυτής, δεν υπερβαίνει το όριο των εγγυήσεων που έχει καθορισθεί για την Τράπεζά μας.

**Υπογραφή**



ΕΛΛΗΝΙΚΗ ΔΗΜΟΚΡΑΤΙΑ  
ΝΟΜΟΣ ΦΛΩΡΙΝΑΣ  
ΔΗΜΟΣ ΦΛΩΡΙΝΑΣ

ΦΛΩΡΙΝΑ ...../...../ 2013

## ΕΝΤΥΠΟ ΟΙΚΟΝΟΜΙΚΗΣ ΠΡΟΣΦΟΡΑΣ

α/α	ΠΕΡΙΓΡΑΦΗ ΕΙΔΟΥΣ	ΠΟΣΟΤΗΤΑ	ΤΙΜΗ ΜΟΝΑΔΑΣ	ΣΥΝΟΛΙΚΗ ΔΑΠΑΝΗ
1	1,1M Piano	1		
2	<b>Funbox Combination</b> <ul style="list-style-type: none"> <li>• Handrailbox</li> <li>• Funbox 0,4 m (flat – flat)</li> <li>• Ledge</li> </ul>	1		
3	1,1M Quarterpipe	1		
4	Kinked grindrail	1		
ΔΑΠΑΝΗ:				
Φ.Π.Α. 23%:				
ΤΕΛΙΚΗ ΔΑΠΑΝΗ:				

**ΤΕΛΙΚΗ ΔΑΠΑΝΗ ΟΛΟΓΡΑΦΩΣ:**

.....  
.....  
.....

**Ο ΠΡΟΣΦΕΡΩΝ**

(υπογραφή , σφραγίδα)